

# Moteurs ZENOAH

## Moteur G2D/70 Réf : 002 1865

Cylindrée : 22,5 cc  
Puissance maximum : 2,2 PS  
Régime : 2500-13 000 t/min  
Volant magnétique type CDI  
Refroidissement : air

Carburateur : WALBRO WA167A  
Bougie : NGK BMR7A ou Champion RCJ6  
Poids : 1 800 g avec silencieux  
Mélange essence/huile : 1:25

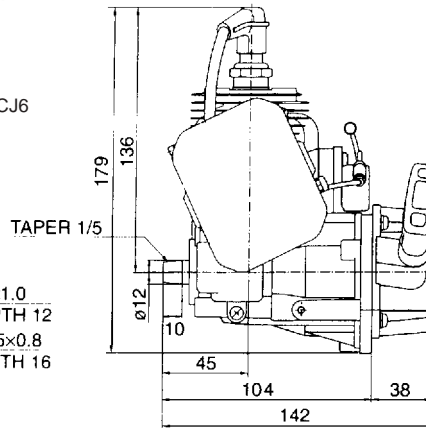
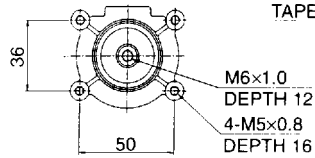

## Moteur G230 PUM Réf : 002 1878

Cylindrée : 22,5 cc  
Puissance maximum : 2,5 PS  
Régime : 2500-15 000 t/min  
Volant magnétique type CDI  
Refroidissement : eau

Carburateur : WALBRO WA197A  
Bougie : NGK BMR7A ou Champion RCJ6  
Poids : 1 500 g avec silencieux  
Mélange essence/huile : 1:25

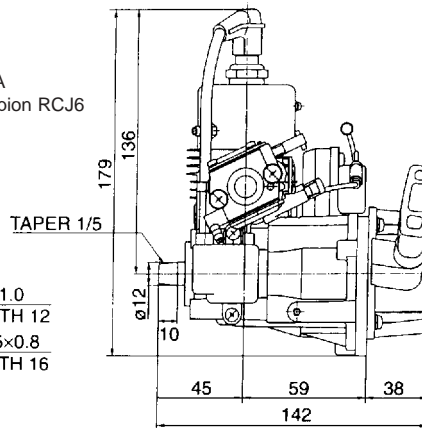
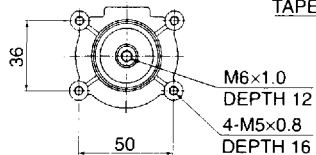

# Moteurs avions 3 W

## 3W 24 23,6cc Réf : 0473W24



### Caractéristiques techniques :

Cylindrée : 23,6 cc  
Puissance : 1,75 KW - 2,5 CV DIN  
Alésage : 34 mm  
Course : 26 mm  
Vitesse de rotation : 1500 ~ 8500 t/min  
Poids : 1195 g avec l'allumage  
Bielle : roulement à aiguilles de part et d'autre  
Roulement : 3  
Tension d'allumage : 4,8V  
Hélice : 16 x 12 - 17 x 10 - 18 x 8 en 2 pales  
15 x 12 - 16 x 8 - 16 x 10 en 3 pales  
Carburant : Super sans plomb avec 2% d'huile moto castrol TTS

## 3W 60i 60cc Réf : 047 3W60

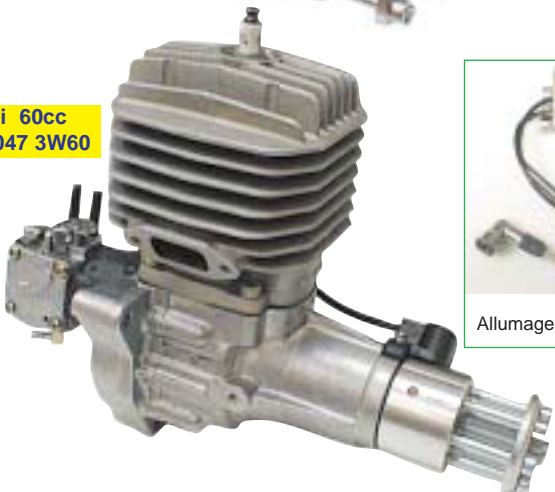

### Caractéristiques techniques :

Cylindrée : 59,2 cc  
Puissance : 6 CV DIN  
Alésage : 46 mm  
Course : 36 mm  
Vitesse de rotation : 1300 ~ 8500 t/min  
Poids : 2200 g avec l'allumage  
Bielle : roulement à aiguilles de part et d'autre  
Roulement : 3  
Tension d'allumage : 4,8V  
Hélice : 22 x 12 - 24 x 8 x 10 - 26 x 8 en 2 pales  
21 x 10 - 19 x 12 - 20 x 14 en 3 pales  
Carburant : Super sans plomb avec 2% d'huile moto castrol TTS