

Moteurs ZENOAH

Moteur G230 PU

Réf : 047 2500



Cylindrée : 22,5 cc
 Carburateur : WALBRO WA197A
 Puissance maximum : 2,1 PS/10 500 t/min
 Bougie : NGK BMR7A ou Champion RCJ6
 Régime : 2000-10 000 t/min
 Poids : 1 420 g, 1 580 g avec silencieux
 Volant magnétique type CDI
 Mélange essence/huile : 25-40 : 1
 Hélices : 16x8 à 17x10
Livré avec bâti moteur et silencieux.

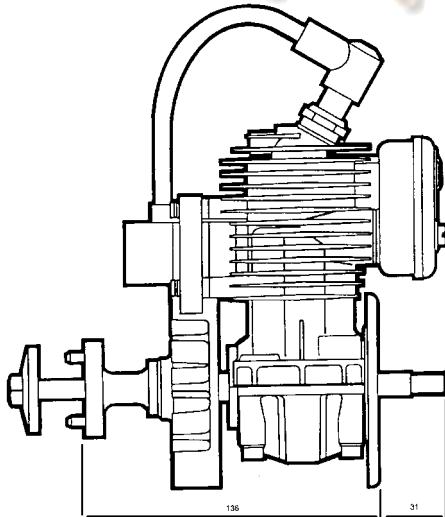
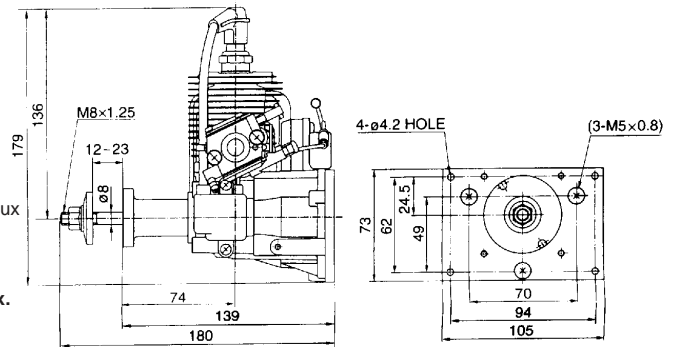

Cylindrée : 37,4 cc
 Carburateur : WALBRO WATA-6A
 Puissance maximum : ?
 Bougie : NGK BMR6A ou Champion RCJ8
 Régime : 7 000 ~ 9 000 t/min
 Régime maximum : 12 000 t/min
 Poids : 2 000 g avec silencieux.
 Volant magnétique type CDI
 Mélange essence/huile : 25-20 : 1
 Hélices : 16x8 à 18x10
Livré avec bâti moteur et silencieux.

Moteur G380 PU

Réf : 047 3800

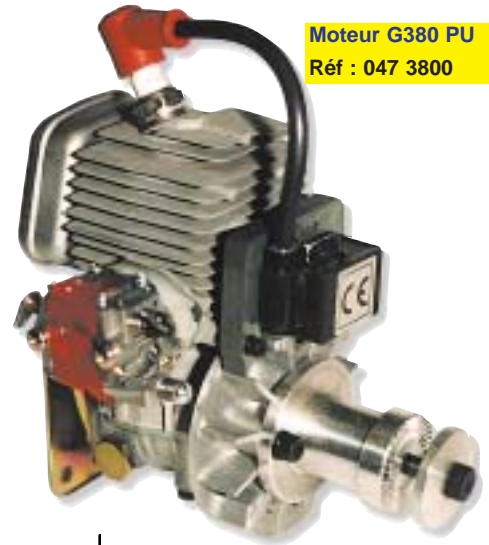

Moteur G450 PU

Réf : 047 4500

Cylindrée : 45 cc
 Carburateur : WALBRO HDA-48D
 Puissance maximum : 3,9 PS à 9 000 t/min
 Bougie : Champion RCJ-7Y
 Régime : 2000 ~10 000 t/min
 Poids : 2 100 g avec silencieux.
 Volant magnétique type CDI
 Mélange essence/huile : 20-25 : 1
 Hélices : 18x6 à 20x12
Livré avec bâti moteur et silencieux.

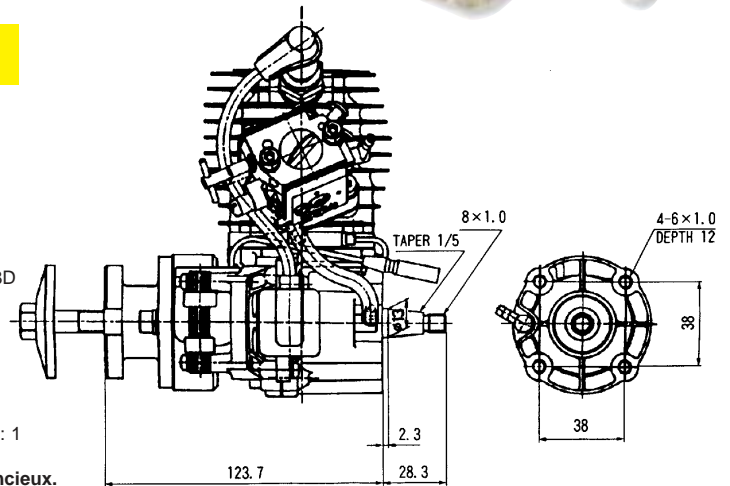

Cylindrée : 62 cc
 Carburateur : WALBRO HDA-48A
 Puissance maximum : 4,9 PS à 9 500 t/min
 Bougie : Champion RCJ-7Y
 Régime : 2000 ~ 10 000 t/min
 Poids : 2 100 g avec silencieux.
 Volant magnétique type CDI
 Mélange essence/huile : 25-20 : 1
 Hélices : 18x8 à 22x12
Livré avec bâti moteur et silencieux.

Moteur G620 PU

Réf : 047 6500

